

Système Dolder® parties femelles (pour barre-gouttière à friction et à rétention)

1 / 6
11.2020

Mode d'emploi

L'application, l'activation, la désactivation, la réparation et l'entretien périodique d'attachements doivent être effectués exclusivement par un personnel qualifié. D'autre part, seuls les instruments appropriés et les pièces d'origine doivent être employés pour ces opérations.

Le nettoyage manuel des attachements à l'aide de brosses à dents et de dentifrice abrasif peut être à l'origine d'une usure prématurée des pièces fonctionnelles.

La parution de ce mode d'emploi rend caduques toutes les versions antérieures.

Le fabricant décline toute responsabilité pour les dommages qui résultent de la non-observation du mode d'emploi suivant.

Utilisation prévue (Intended Use)

Les barres fabriquées par Cendres+Métaux SA servent d'éléments de connexion pour les prothèses amovibles dento- ou implanto-portées.

Remarques générales

Traçabilité des numéros de lots

Si des attachements sont composés à l'aide de pièces ayant des numéros de lots différents, tous les numéros de lots concernés doivent être notés afin de pouvoir conserver la traçabilité.

Désinfection

Après chaque finition ou modification, les travaux prothétiques, y compris les composants de la partie femelle, doivent être nettoyés et désinfectés conformément aux directives nationales.

Lors du choix du désinfectant, il faut veiller à ce que :

- il soit adapté au nettoyage et à la désinfection des composants dentaires prothétiques ;
- il soit compatible avec les matériaux des produits à nettoyer et à désinfecter ;
- son efficacité lors de la désinfection soit avérée.

Toutes les pièces en plastique doivent être désinfectées avant utilisation à l'aide d'un désinfectant homologué par l'EPA de niveau haut.

Recommandation : solution Cidex® OPA. Respecter impérativement les données du fabricant.

Désinfection des désactivateurs

Les produits suivants ne peuvent être stérilisés : 070 200 Deactivator (Dolder® micro) et 070 201 Deactivator (Dolder® macro). La stérilisation à l'autoclave des désactivateurs susmentionnés risquerait d'endommager leurs poignées plastiques. C'est pourquoi il est recommandé de les désinfecter conformément au chapitre « Désinfection » de ce mode d'emploi.

Avertissements

Pour un patient allergique à un ou plusieurs éléments d'un matériau d'attachement, ce produit ne doit pas être utilisé. Pour un patient qui a le soupçon d'être allergique à un ou plusieurs éléments de ces matériaux, on lui fera subir préalablement un test allergologique pour clarifier son incertitude et démontrer que l'on peut utiliser ce produit s'il ne présente pas de réaction allergique. Pour toute information complémentaire, veuillez vous adresser à votre représentant Cendres+Métaux.

Les instruments auxiliaires peuvent contenir du nickel.

Le risque de surchauffe et de déplacement du produit n'a pas été testé en environnement IRM.

Ce mode d'emploi ne suffit pas à une utilisation immédiate des glissières. Des connaissances en dentisterie et en technique dentaire sont requises, tout comme une formation à la manipulation des glissières Cendres+Métaux par une personne qualifiée. Cendres+Métaux dispense régulièrement des cours et formations. L'activation, la désactivation, la réparation et l'entretien périodique des attachements doivent exclusivement être effectués par du personnel qualifié. Par ailleurs, seuls des instruments appropriés et des pièces d'origine doivent être utilisés pour ces opérations.

Mesures de précaution

- Les pièces sont livrées non stériles. La préparation conforme des pièces, avant leur montage sur le patient, est expliquée au chapitre « Désinfection ».
- Veiller au nettoyage régulier de la glissière afin d'éviter toute inflammation des tissus mous.
- En cas d'utilisation intra-orale, tous les produits doivent de manière générale être fixés, pour éviter tout risque d'aspiration.
- Aucun travail de coupe ne doit avoir lieu dans la bouche du patient.
- Les parties mâles doivent être placées parallèlement entre elles ainsi qu'avec le sens de l'insertion de la prothèse.
- Les contre-dépouilles doivent être impérativement comblées.

Remarque

Des informations détaillées concernant des thèmes tels le brasage, la coulée de raccord, le soudage laser et bien d'autres peuvent être consultées sous la rubrique **Produits/Shop, Informations** sur notre site Internet www.cmsa.ch/dental.



Système Dolder® parties femelles (pour barre-gouttière à friction et à rétention)

2 / 6
11.2020

Les 5 concepts de parties femelles

- Partie femelle micro et macro** (Fig. 1a) **E = Elitor®**
Version : **standard**
Intégration : par polymérisation
Longueurs : 25 et 50 mm
Indication : barre-gouttière articulée et à rétention
Partie femelle micro et macro (Fig. 1b) **D = Doral**
Version : **standard**
Intégration : par polymérisation
Longueurs : 50 mm
- Partie femelle asymétrique micro et macro** (Fig. 2) **E = Elitor®**
Version : **asymétrique**
Intégration : par polymérisation ou collage
Longueur : 30 mm
Indication : barre-gouttière articulée et à rétention
- Partie femelle asymétrique micro et macro** (Fig. 3) **T = Titane pur**
Version : **asymétrique**
Intégration : par polymérisation ou collage
Longueur : 30 mm
Indication : barre-gouttière articulée et à rétention
- Partie femelle micro et macro** (Fig. 4) **T = Titane pur**
Version : **standard**
Intégration : par polymérisation ou collage
Longueur : 50 mm
Indication : barre-gouttière articulée et à rétention
- Partie femelle micro** (Fig. 5) **T = Titane pur**
Version : **confort, avec gaines de friction interchangeables** **G = Galak**
Intégration : par polymérisation ou collage
Longueur : 47.5 mm (espace pour 12 gaines de friction)
Indication : barre-gouttière articulée

Pièces auxiliaires

Gainnes de friction

G = Galak

Fil de décharge en laiton

Micro 50x0.75 mm (n° de comm. 052080)

Macro 50x1.05 mm (n° de comm. 052081)

Indication : pour la translation verticale de la prothèse et décharge lors d'extensions.

Avvertissement : Fil de décharge en laiton ne doit jamais être placée dans la bouche.

Contre-indications

- Prothèses en extension unilatérale sans appui transversal
- Prothèse pour des dents piliers fortement endommagés au niveau parodontal.
- Prothèses hybrides, pourvues d'une coiffe de pivot.
- Chez des patients allergiques à un ou plusieurs éléments constitutifs du matériau de fixation.
- Manque de volonté de la part du patient de se conformer aux consignes de suivi et de rappel.
- Patients atteints de bruxisme ou d'une autre habitude parafunctionnelle non contrôlée.

E = Elitor®

Au 68.60 %, Pt 2.45 %, Pd 3.95 %, Ag 11.85 %, Cu 10.60 %, Ir 0.05 %, Zn 2.50 %

T_s – T_L 880–940°C

D = Doral

Au 15.00 %, Pd 22.00 %, Ag 49.30 %, Cu 13.70 %

T_s – T_L 930–1015°C

T = Titane pur

G = Galak

plastique résistant en bouche

Remarque : tous les composants/matériaux ne sont pas disponibles dans tous les pays. Adressez-vous à votre partenaire commercial pour être informé de la disponibilité des produits.

Systeme Dolder® parties femelles (pour barre-gouttière à friction et à rétention)

Mode d'emploi

Parties femelles 1, 2, 3, et 4

Les parties femelles peuvent être utilisées sur des barres préfabriquées en or, titane et en matériaux à couler. Les alliages précieux, à base de titane et non précieux conviennent comme matériaux à couler. Pour obtenir une résistance suffisante d'une partie mâle coulée l'alliage utilisé doit présenter une limite élastique à 2 % d'au moins 500 N/mm².

1. Partie femelle E, micro et macro (Fig. 1a, 1b)

La barre tubulaire est conçue pour offrir la force de rétention maximale possible sur toute la longueur de la barre (Fig. 6). Ébavurer l'intérieur et l'extérieur. Pour assurer le maintien de la gouttière dans la résine, la longueur de cette gouttière ne doit pas être inférieure à 5 mm. Monter la gouttière sur la partie mâle puis combler l'espace entre la barre et la gencive et enduire d'une couche de cire les coiffes radiculaires ou d'implant. La moitié de la hauteur des lamelles doit rester libre et mobile afin de permettre l'accès à l'instrument d'activation et de réduire l'usure prématurée (Fig. 7). Les ailettes de rétention de la gouttière ne doivent être pliées qu'une seule fois et avec précaution afin d'éviter leur fracture. Intégrer la gouttière dans la prothèse ou dans le châssis coulé par polymérisation.

2. Partie femelle asymétrique E, micro et macro (Fig. 2)

3. Partie femelle asymétrique T, micro et macro (Fig. 3)

La barre tubulaire est conçue pour offrir la force de rétention maximale possible sur toute la longueur de la barre (Fig. 6). Ébavurer l'intérieur et l'extérieur. Pour assurer le maintien de la gouttière dans la résine, la longueur de cette gouttière ne doit pas être inférieure à 5 mm. Monter la gouttière sur la partie mâle puis combler l'espace entre la barre et la gencive et enduire d'une couche de cire les coiffes radiculaires ou d'implant. La moitié de la hauteur des lamelles doit rester libre et mobile afin de permettre l'accès à l'instrument d'activation et de réduire l'usure prématurée (Fig. 7). La rétention asymétrique de la gouttière doit être meulée, par exemple, pour permettre l'insertion d'un châssis coulé (Fig. 8). Fixer la gouttière dans la prothèse ou dans le châssis coulé par polymérisation.

4. Partie femelle T, micro et macro (Fig. 3)

La barre tubulaire est conçue pour offrir la force de rétention maximale possible sur toute la longueur de la barre (Fig. 6). Ébavurer l'intérieur et l'extérieur. Pour assurer le maintien de la gouttière dans la résine, la longueur de cette gouttière ne doit pas être inférieure à 5 mm. Monter la gouttière sur la partie mâle puis combler l'espace entre la barre et la gencive et enduire d'une couche de cire les coiffes radiculaires ou d'implant. La moitié de la hauteur des lamelles doit rester libre et mobile afin de permettre l'accès à l'instrument d'activation et de réduire l'usure prématurée (Fig. 7). La ailettes de rétention de la gouttière peuvent être meulées que pour la séparation. Fixer la gouttière dans la prothèse ou dans le châssis coulé par polymérisation.

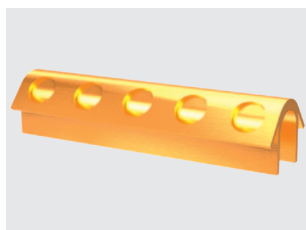

Fig. 1a

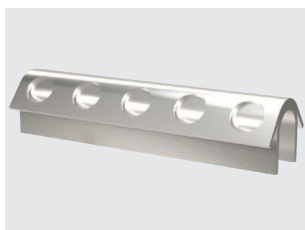

Fig. 1b

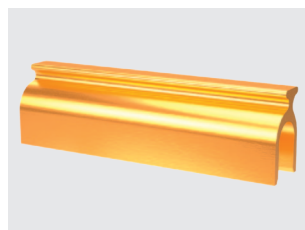

Fig. 2

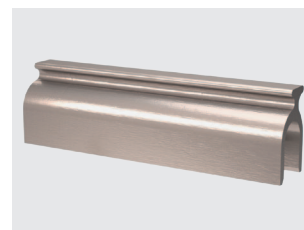

Fig. 3

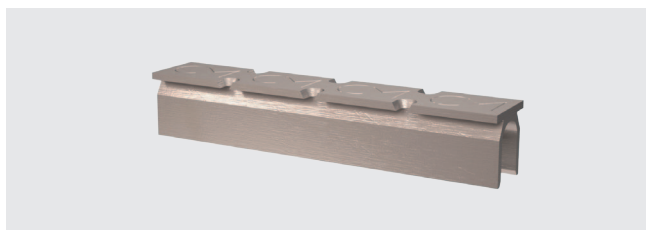

Fig. 4

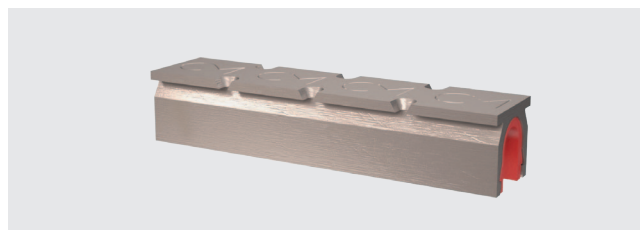

Fig. 5

Système Dolder® parties femelles (pour barre-gouttière à friction et à rétention)

Parties femelles 1, 2, 3 et 4

Activation / désactivation

L'activation se fait au niveau de la lamelle postérieure, la plus sollicitée par la charge (Fig. 9). La lamelle antérieure fait office de surface de guidage. L'activation est réalisée à l'aide de l'activateur adéquat issu du set d'activation (n° de comm. 070 198) en pliant doucement vers l'avant. Pour désactiver une gouttière trop serrée, le désactivateur (n° de comm. 070 200 gaine micro, n° de comm. 070 201 gaine macro) est à enfoncer dans la gouttière jusqu'à l'obtention de l'effet de friction recherché (Fig. 10).

5. Partie femelle T (avec gaines de friction interchangeables G) (Fig. 5)

La partie femelle est accompagnée de six gaines de friction de chacun des types, jaune (friction douce) et rouge (friction normale). La longueur de la partie femelle peut être réduite tous les 3.5 mm au niveau d'une entaille prévue à cet effet. Cette entaille sert en même temps de guide pour le sectionnement avec le disque à tronçonner (Fig. 11). Après le sectionnement, éliminer les brasures (Fig. 12) à l'aide d'un polissoir en caoutchouc. Après le montage des gaines de friction, la partie femelle est mise en place et l'espace libre entre la barre et la gencive et les coiffes radiculaires ou implantaires est comblé (Fig. 13). Ensuite intégrer la barre de manière habituelle par collage ou polymérisation.

Mise en place d'une gaine en plastique

Mettre la gaine de friction G en place sur l'outil de positionnement de gaines (n° de comm. 07000034) (Fig. 14). Rechercher la position correcte de la gaine de friction en la déplaçant avec une légère pression sur la partie femelle. (Fig. 15). Dès qu'elle s'enclenche dans la rainure (facilement perceptible) la gaine est poussée vers sa position définitive (Fig. 16). L'enclenchement est audible. Selon le degré de rétention recherché, plusieurs niveaux de friction, même différents, peuvent être mis en œuvre (Fig. 17). Afin de permettre au patient de se familiariser rapidement avec la manipulation de sa prothèse, il ne faudrait utiliser au cours des 2 à 4 premières semaines qu'un nombre restreint de gaines, celles présentant la friction la plus faible.

Indications :

- Les gaines de friction utilisées au cours de l'élaboration de la prothèse ne doivent pas être utilisées chez le patient.
- Gainnes de friction nouvellement en place :
- Après la mise en place, les gaines peuvent encore être déplacées latéralement. Après un port d'un jour, leur position est correcte et un déplacement n'est alors plus possible.
- La force de rétention s'établira au bout de deux semaines environ ; dans un premier temps elle sera un peu plus importante.
- Ne pas réutiliser les gaines de friction une fois utilisées.

Dépose d'une gaine de friction

Rapprocher les deux extrémités des lamelles en utilisant la pincette (n° de comm. 070347). Par cette action, la gaine se libérera de sa rétention et se laisse déposer.

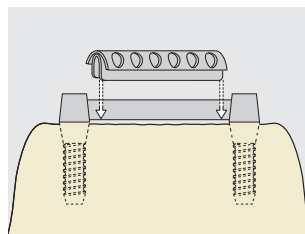

Fig. 6

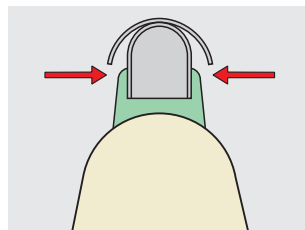

Fig. 7

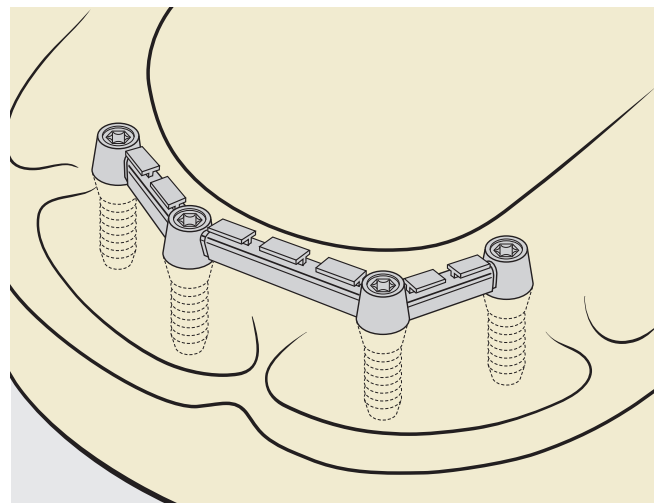

Fig. 8

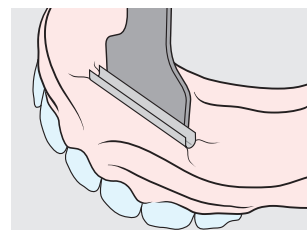

Fig. 9

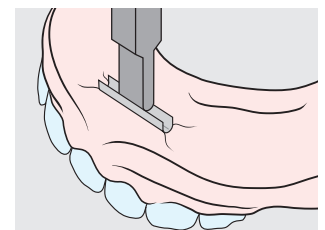

Fig. 10

Système Dolder® parties femelles (pour barre-gouttière à friction et à rétention)

5 / 6
11.2020

Activation

La friction peut être réglée au moyen de trois gaines aux caractéristiques différentes.

Jaune (n° de comm. 05000394) **Friction faible**

Rouge (n° de comm. 05000395) **Friction normale**

Vert (n° de comm. 05000396) **Friction moyenne**

Remarque: La force de rétention dépend du nombre de gaines de friction utilisées.

Suivi

Les éléments d'ancrage prothétique sont soumis en bouche à de fortes contraintes exercées dans un milieu en constante modification et sont ainsi plus ou moins sujets à des phénomènes d'usure. L'usure survient inévitablement au fil de l'usage quotidien et ne peut ainsi pas être évitée mais seulement diminuée. Le degré d'usure est en rapport avec le système global même. Notre investissement vise à mettre en œuvre des matériaux harmonisés au mieux afin de pouvoir maintenir l'usure à un niveau le plus réduit possible. La bonne tenue d'une prothèse dentaire sur la muqueuse est à vérifier au moins une fois par an. Il est alors éventuellement nécessaire de faire un rebasage pour supprimer les effets de basculement (surcharges) et cela particulièrement pour les prothèses à extension distale. Nous conseillons, par mesure de sécurité, de remplacer la gaine de friction à l'occasion du contrôle annuel.

Modifications / rebasages

En cas de modification ou de rebasage de la prothèse, il faut mettre en place l'axe de transfert combiné (n° de comm. 070171 micro, 070173 macro) pour resituer la position de la barre sur le nouveau modèle de travail.

Rebasage

1. Comblers les zones rétentes
2. Enduire la prothèse d'adhésif pour silicone d'empreinte
3. Réaliser l'empreinte Rebasage: Phases techniques au laboratoire
4. Mettre l'axe de transfert en place dans l'empreinte
5. Confection du modèle (dans un occluseur)
6. Eliminer le matériau silicone présent dans la prothèse; contrôler l'état de la partie femelle et la remplacer par une neuve si nécessaire
7. Rendre l'intrados prothétique rugueux
8. Mettre la partie femelle en place sur l'axe de transfert
9. Comblers les zones rétentes de la barre et recouvrir le bord inférieur des lamelles activables de la partie femelle (Fig. 7)
10. Isoler le modèle
11. Bourrer la résine de la prothèse
12. Dégrossir et finition

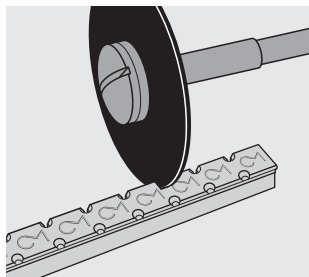

Fig. 11

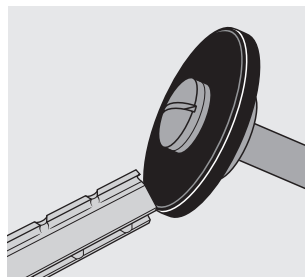

Fig. 12

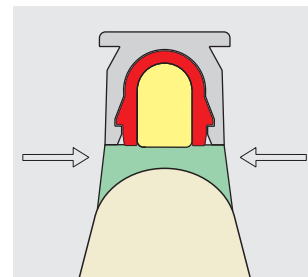

Fig. 13

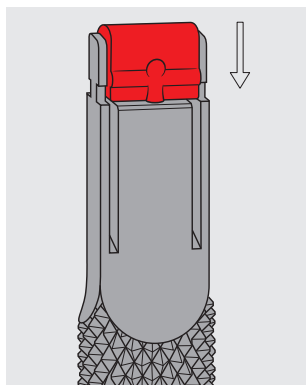

Fig. 14

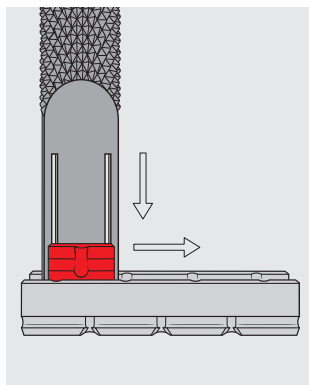

Fig. 15

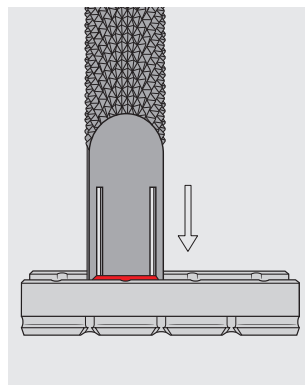

Fig. 16

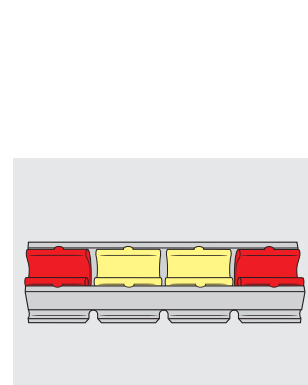

Fig. 17

Système Dolder® parties femelles (pour barre-gouttière à friction et à rétention)

6 / 6
11.2020

Suivi

Les éléments d'ancrage prothétique sont soumis en bouche à de fortes contraintes exercées dans un milieu en constante modification et sont ainsi plus ou moins sujets à des phénomènes d'usure. L'usure survient inmanquablement au fil de l'usage quotidien et ne peut ainsi pas être évitée mais seulement diminuée. Le degré d'usure est en rapport avec le système global même. Nous nous efforçons à mettre en oeuvre des matériaux harmonisés au mieux afin de pouvoir maintenir l'usure à un niveau le plus réduit possible. La bonne tenue d'une prothèse dentaire sur la muqueuse est à vérifier au moins une fois par an. Il est alors éventuellement nécessaire de faire un rebasage pour supprimer les effets de basculement (surcharges) et cela particulièrement pour les prothèses à extension distale. Nous conseillons, par mesure de sécurité, de remplacer la gaine de friction à l'occasion du contrôle annuel.

Les informations et recommandations concernant l'insertion, la désinsertion, les soins des prothèses peuvent être consultées par les patients sur le site Internet www.cmsa.ch/dental/infos pour patients.

Nettoyage & soins

Le mieux est de nettoyer vos dents et la prothèse dentaire après chaque repas. Le nettoyage de la prothèse dentaire comprend également celui de l'élément de fixation. Vous obtiendrez un résultat très doux en nettoyant l'élément de fixation à l'eau courante avec une brosse à dents à poils souples. On obtient un nettoyage plus intense en utilisant à cet effet un petit appareil à ultrasons avec un produit de nettoyage adéquat. Les éléments de fixation très délicats ne doivent jamais être nettoyés avec de la pâte dentifrice. Cela pourrait les endommager. De même, la prudence est de rigueur avec des produits ou comprimés nettoyants inadéquats. Ils pourraient également endommager le précieux élément de fixation ou ses fonctions. Quant à la contre-partie des éléments de fixation placés sur les dents restantes ou aux implants en bouche, ils se nettoient exclusivement à l'eau et une brosse douce ou encore avec une brosse interdentaire. Ne pas utiliser de pâte dentifrice afin d'éviter tout endommagement. Veiller au nettoyage régulier de la glissière afin d'éviter toute inflammation des tissus mous.

Pour tout renseignement et information complémentaire, consulter la représentation Cendres+Métaux la plus proche.

Déni de garantie











La parution de ce mode d'emploi rend caduques toutes les versions antérieures.

Le fabricant décline toute responsabilité pour les dommages qui résultent de la non-observation du mode d'emploi suivant.

Ces attachements sont des éléments d'un concept général et ne doivent être utilisés ou combinés qu'avec les composants et les instruments originaux correspondants. Sinon toute responsabilité du fabricant sera déclinée.

Lors de réclamations, le numéro de lot doit toujours être indiqué.

Marquages sur l'emballage / Symboles

	Fabricant
	Numéro de catalogue
	Numéro de lot
	Quantité
	Consulter le manuel d'utilisation
Rx only	Attention : Selon la loi fédérale des États-Unis, ce produit ne peut être vendu que par des professionnels de la santé autorisés ou sur leur ordonnance.
	Les produits Cendres+Métaux avec le sigle CE sont conformes aux exigences européennes.
	
	Ne pas réutiliser
	Non-stérile
	Conservé à l'abri du soleil
	Attention, voir document accompagnant